



**GRIPPEX - Die Innovation für effiziente
Automatisierung an CNC-Drehmaschinen !**



ABC Innovation
Rosenstraße 6/1
89584 Ehingen

info@abc-cnc.de
phone: 0160 94979651

Automatische Stangengreifer



Grippex II

ø 2-60 mm, ø 3-80 mm
und ø 7-105 mm



Grippex II Small

ø 2-52 mm

Ø 1-38 mm



Grippex MINI

Funktionsprinzip

- Der Stangengreifer wird durch den Kühlmitteldruck der CNC-Drehmaschine betätigt. Bei Kühlmittel EIN schließt der Greifer, bei Kühlmittel AUS öffnet er. Maximal zulässiger Kühlmitteldruck: Grippex II, 20 bar und Grippex II Small, 15 bar, Grippex mini 7 bar.
- Die Aufnahme erfolgt durch einen Werkzeughalter mit Kühlmittelzufuhr oder direkt auf einem VDI-Revolver.
- Ein Ventil (Schraube am Gehäuse zum Lösen) ermöglicht ein schnelles Öffnen des Greifers, wenn das Kühlmittelsystem mit Rückschlagventil versehen ist, das den Druckabfall am Greifer verzögert

Ein entsprechendes Führungsrohr in der Spindel ist unerlässlich, nicht nur zur Vermeidung von Erschütterungen beim Drehen, sondern auch damit eine zu hohe Schrägstellung der Stange beim Herausziehen ausgeschlossen wird.

Programmierbeispiel

- Abruf der Revolverposition mit Stangengreifer
- Verfahren des Greifers in Greifposition an der Stange.
- Kühlmittel-EIN zum Greifen der Stange.
- Spannfutter bzw. Spannzange lösen
- Herausziehen der Stange auf programmierte Z-Position mit programmiertem Vorschub
- Spannfutter bzw. Spannzange klemmen
- Kühlmittel-AUS zur Freigabe der Stange
- Werkzeugwechsellpunkt anfahren und Abruf des ersten Werkzeuges

Ideale, wirtschaftliche Lösung für kleine und mittlere Serien von der Stange. *Kein Umrüsten, kein Einstellen des \emptyset , keine Spezialaufnahme notwendig, CNC gesteuert und durch den Kühlmitteldruck betätigt.*

Vorteile und Hauptmerkmale des Stangengreifers GRIPPEX

- Schnelle und einfache Montage - Der Arbeitsbereich des Greifers ist ohne Umrüsten voll nutzbar.
- Leicht und kompakt - Daher Vollbesetzung des Revolvers möglich.
- Kräftig - hält hohen Kühlmitteldruck aus (20 bar). Daher entfällt ein Druckabfallventil.
- Arbeitet voll zuverlässig bereits ab 0,5 bar Kühlmitteldruck (s. Zugkraftdiagramm nächste Seite).
- Greift unmittelbar am Spannfutter - ergibt stabiles Abstechen der Drehteile.
- Greift mit 3 Schenkeln - daher problemloses Hantieren von Sechskantstangen in beliebiger Winkelstellung der Spindel.
- Mit Robot-Greifbacken ausgerüstet, kann das Gerät auch als Werkstück-Greifer eingesetzt werden.

Grippex greift unmittelbar am Spannfutter
3,5 mm benötigt er zum Spannen

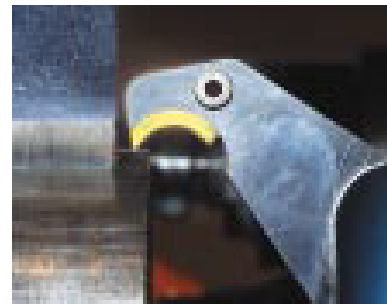

Konstruktion und Montage

Einfacher Austausch der Greifzangen

Grippex II ist mit leicht auszutauschenden Greifzangen versehen. Für den Wechsel braucht das Gerät nicht vom Werkzeugrevolver entfernt zu werden. Die Zangen sind bis auf HRC57 gehärtet, womit eine lange Lebensdauer bei harter Arbeit gewährleistet ist. Bei der Montage sind die neuen Zangen am Radius der Schenkel einzuschieben, bis sich **Bohrung und Gewindebohrung von** Schenkel und Zange decken und dann miteinander verschraubt werden.

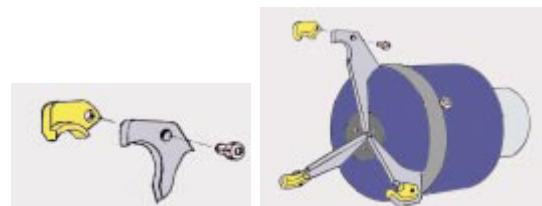

Abläßventil bei Einsatz an Drehmaschinen mit Kühlmittel-Rückschlagventil

Grippex ist außen am Gehäuse mit einem verstellbaren Ablass Ventil versehen, das beim Einsatz des Gerätes an Drehmaschinen mit Kühlmittel-Rückschlagventil von Nutzen sein kann.

Wenn Sie das Öffnen der Greifer zur Freigabe der Stange beschleunigen wollen, brauchen Sie nur das Ablassventil durch Lösen der Schraube um einige Umdrehungen nach links zu öffnen (siehe Abbildung).

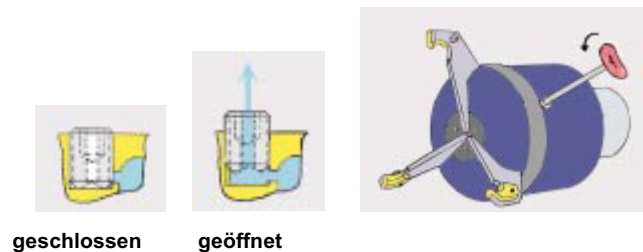

Automatische Stangengreifer für CNC-Drehmaschinen

Grippex

L

S

M



Stellen Sie schon jetzt auf bedienungsfreie Fertigung um!



Grippex II

ø 2-60 mm, ø 3-80 mm
und ø 7-105 mm



Grippex II Small

ø 2-52 mm



Ø 1-38 mm

Grippex MINI

- Am Werkzeugrevolver montiert
- Durch Kühlmittelsystem der Drehmaschine betätigt
- NC-gesteuert
- Greift unmittelbar am Spannfutter (optimale Absteckposition)
- Verwendung als Werkstückgreifer durch Einsatz von Robot-Greifbacken möglich
- Schnelle Montage - Keine Voreinstellungen erforderlich
- Kräftig - arbeitet im Druckbereich von 0,5-20 bar

Preisliste

Bestell-Nr.	GRIPPEX Large	Preis
GPX-L/D25	Grippex L Schaftdurchmesser 25 mm	1.090,00 €
GPX-L/D32	Grippex L Schaftdurchmesser 32 mm	1.090,00 €
GPX-L/D40	Grippex L Schaftdurchmesser 40 mm;	1.090,00 €
GPX-L/VDI30	Grippex L Schaft nach VDI 30	1.175,00 €
GPX-L/VDI40	Grippex L Schaft nach VDI 40	1.182,00 €
GPX-LD25/32/40	Grippex L zylindrischer Schaft Greifbereich 7 – 105	1.115,00 €
GPX-L VDI 30	Grippex L VDI-Schaft 30 Greifbereich 7 – 105	1.200,00 €
GPX-L VDI 40	Grippex L VDI-Schaft 40 Greifbereich 7 – 105	1.200,00 €
GRIPPEX Small		
GPX-S/D20	Grippex Small mit Schaftdurchmesser 20 mm	1.012,00 €
GPX-S/D25	Grippex Small mit Schaftdurchmesser 25 mm	1.012,00 €
GPX-S/D32	Grippex Small mit Schaftdurchmesser 32 mm	1.012,00 €
GPX-S/VDI20	Grippex Small mit Schaft nach VDI 20	1.089,00 €
GPX-S/VDI30	Grippex Small mit Schaft nach VDI 30	1.089,00 €
GRIPPEX Mini		
GPX-M/D16	Grippex Mini mit Schaftdurchmesser 16 mm	842,00 €
GPX-M/D20	Grippex Mini mit Schaftdurchmesser 20 mm	842,00 €
GPX-M/D25	Grippex Mini mit Schaftdurchmesser 25 mm	842,00 €
GPX-M/VDI 16	Grippex Mini mit Schaft nach VDI 16	902,00 €
GPX-M/VDI 20	Grippex Mini mit Schaft nach VDI 20	902,00 €

Alle Stangengreifer inkl. 1 Satz* Greifschenkel und Greifzangeneinsätze

Bei Nachbestellung:

GPX-II/F60	Grippex II Schenkel* 2-60mm	80,00 €
GPX-II/F80	Grippex II Schenkel* 3-80mm	80,00 €
GPX-II/F105	Grippex II Schenkel* 7-105mm	105,00 €
GPX-IIS/F52	Grippex II Small Schenkel* 3-52mm	80,00 €
GPX-M/F38	Grippex II Mini Schenkel 0-38mm	70,00 €

*Satz enthält 3 Schenkel

GPX-II/IF

Grippex Large und Grippex Small
Greifzangeneinsätze
*Satz enthält 3 Greifzangeneinsätze

80,00 €

Alle Ersatzteile auf Anfrage

Abmessungen und Bestellnummern

GRIPPEX®

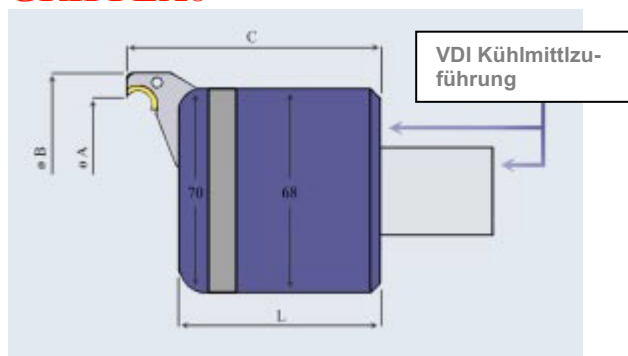

Abmessungen bei den Greifbacken

Greiferbacken	Ø A	Ø B	C
3 - 60 mm	64 mm	83 mm	89 mm
3 - 80 mm	83 mm	102 mm	94 mm
7 - 105 mm (option)	110 mm	129 mm	108 mm

Grippex II hält hohen (20 bar) Kühlmitteldruck aus

		L
Standardschaft	Direkt auf Rückwand montiert	71 mm
VDI 30	Rückwand VDI (L+11,80)	82,80 mm
VDI 40	Rückwand VDI (L+12,80)	83,80 mm

Vorgehensweise:

1. Schaft wählen

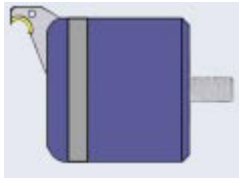

Schaft Ø 25; Ø 32; Ø 40

VDI 30 VDI 40

Schaft Ø 1"; Ø 1-1/4"; Ø 1-1/2"

Bestell-Nr.	Gegenstand
GPX-II/ D25	Grippex II mit Schaftdurchmesser 25 mm
GPX-II/ D32	Grippex II mit Schaftdurchmesser 32 mm
GPX-II/ D40	Grippex II mit Schaftdurchmesser 40 mm
GPX-II/VDI 30	Grippex II mit Schaft nach VDI 30
GPX-II/ VDI 40	Grippex II mit Schaft nach VDI 40
GPX-II/ 1"	Grippex II mit Schaftdurchmesser 1"
GPX-II/ 1-1/4"	Grippex II mit Schaftdurchmesser 1-1/4"
GPX-II/ 1-1/2"	Grippex II mit Schaftdurchmesser 1-1/2"

2. Greifbereich wählen



2 – 60 mm



3 – 80 mm



Option 7-105 mm

Bestell-Nr.	Gegenstand
GPX-II/ F60*	Grippex II Schenkel
GPX-II/ F80*	Grippex II Schenkel
GPX-II/ F105*	Grippex II Schenkel

*) 1 Satz enthält 3 Schenkel

3. Greifmethode und ggf. Adapter wählen



Greifzange



Robot-
Greifbacken



Adapter

Bestell-Nr.	Gegenstand
GPX-II/ F*	Grippex II mit Greifzange
GPX-II/ RF* **	Grippex II mit Robot-Backen
GPX-II/ AD	Grippex II Adapter für Drehmaschinen ohne IKZ

*) 1 Satz enthält 3 Schenkel

***) Nur für GPX-II/F60 und GPX-II/F105

GRIPPEX® SMALL

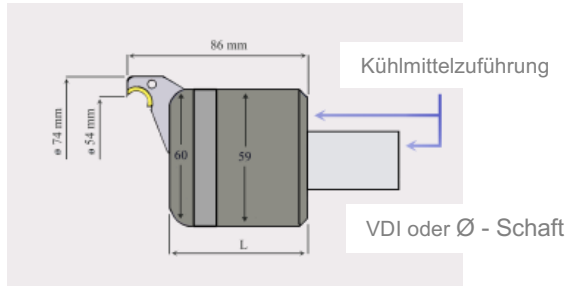

		L
Standardschaft	Direkt auf Rückwand montiert	64 mm
VDI 20	Direkt auf Rückwand montiert	64 mm
VDI 30	Rückwand VDI (L+11,80)	75,80 mm

1. Verfügbare Aufnahmen

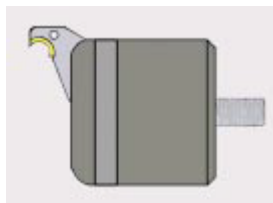

Schaft Ø 20; Ø 25; Ø 32

VDI 20 VDI 30

Schaft Ø 1"; Ø 1-1/4"; Ø 1-1/2"

Bestell-Nr.	Gegenstand
GPX-IIS/ D20	Grippex IIS mit Schaftdurchmesser 20 mm
GPX-IIS/ D25	Grippex IIS mit Schaftdurchmesser 25 mm
GPX-IIS/ D32	Grippex IIS mit Schaftdurchmesser 40 mm
GPX-IIS/ VDI 20	Grippex IIS mit Schaft nach VDI 20
GPX-IIS/ VDI 30	Grippex IIS mit Schaft nach VDI 30
GPX-IIS/ 1"	Grippex IIS mit Schaftdurchmesser 1"
GPX-IIS/ 1-1/4"	Grippex IIS mit Schaftdurchmesser 1-1/4"
GPX-IIS/ 1-1/2"	Grippex IIS mit Schaftdurchmesser 1-1/2"

2. Greiferfinger



2 – 52 mm

Bestell-Nr.	Gegenstand	Bereich
GPX-IIS-F52	Grippex IIS Greiferfinger	2 – 52 mm

3. Einsätze



Einsatz

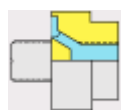

Adapter

Bestell-Nr.	Gegenstand
GPX-IIS/F52*	Grippex II mit Greifzange
GPX-IIS/AD	Grippex IIS Adapter für Drehmaschinen ohne IKZ

*) 1 Satz enthält 3 Einsätze